



FREDRIKSTAD KOMMUNE

Velferdskonferanse Fylkesmannen i Hedmark

Problemstillinger innen velferdsteknologisk utvikling

Ketil Johansen, Fredrikstad kommune

15.11.2018

Plattform vs. silo

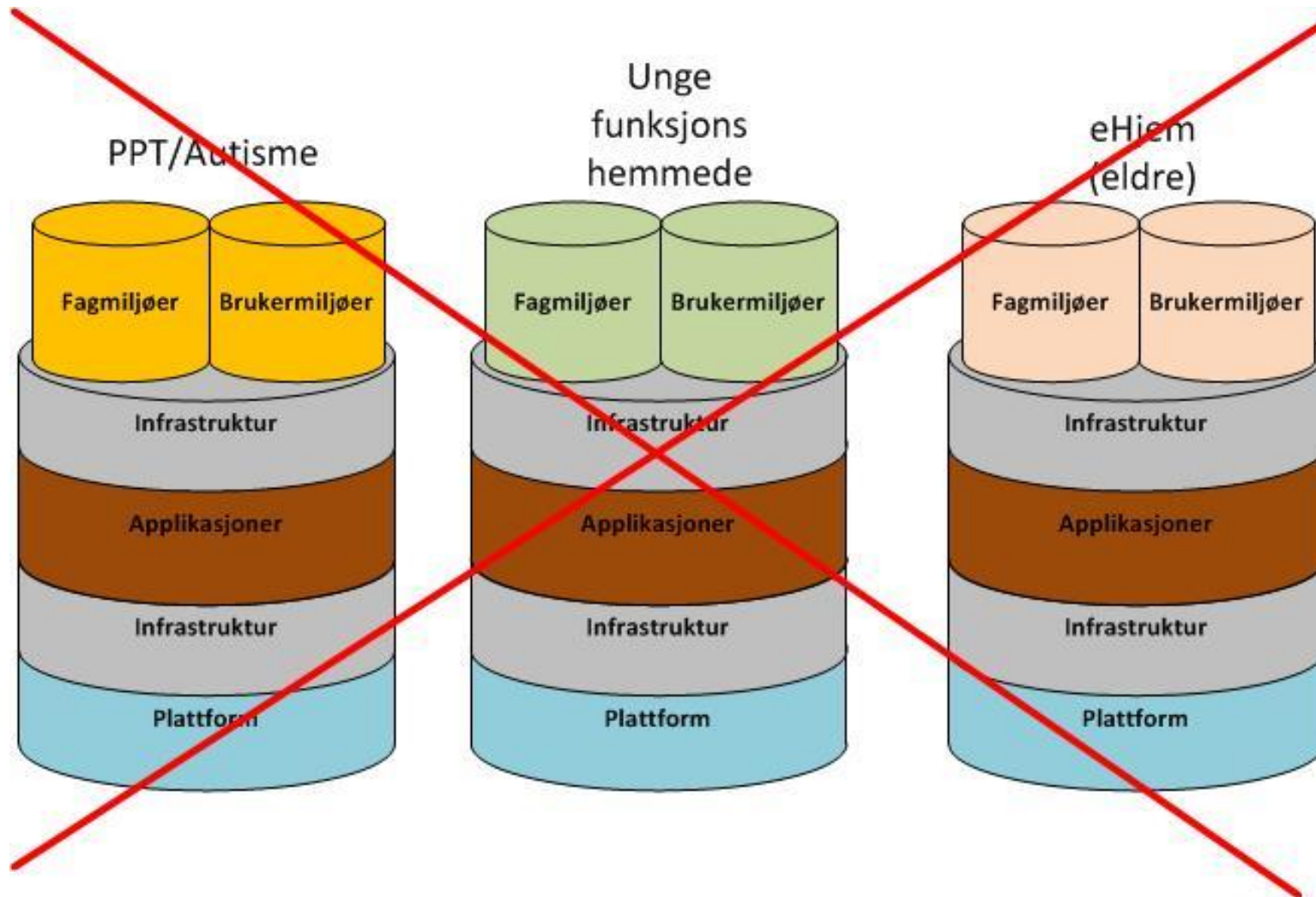

Velferdsplattform

Videotilsyn 24/7



Velferdskalender



Alarmtavle



Mobilt vaktrom



Pasientvarsling



Posisjonering



Trygghetssensorer



Integrasjon med pasientjournal



Responsenter



Digitalt Tilsyn



Smarthus og Livsløpsstandard



Medisinsk Støtte



eLås



Mobil trygghetsteknologi



Involvering av pårørende

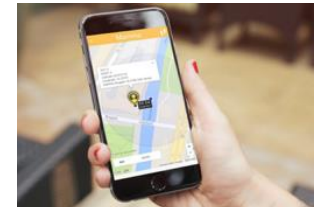

Plattform for Velferdsteknologi

Knytter sammen helsetjenestene i kommunen



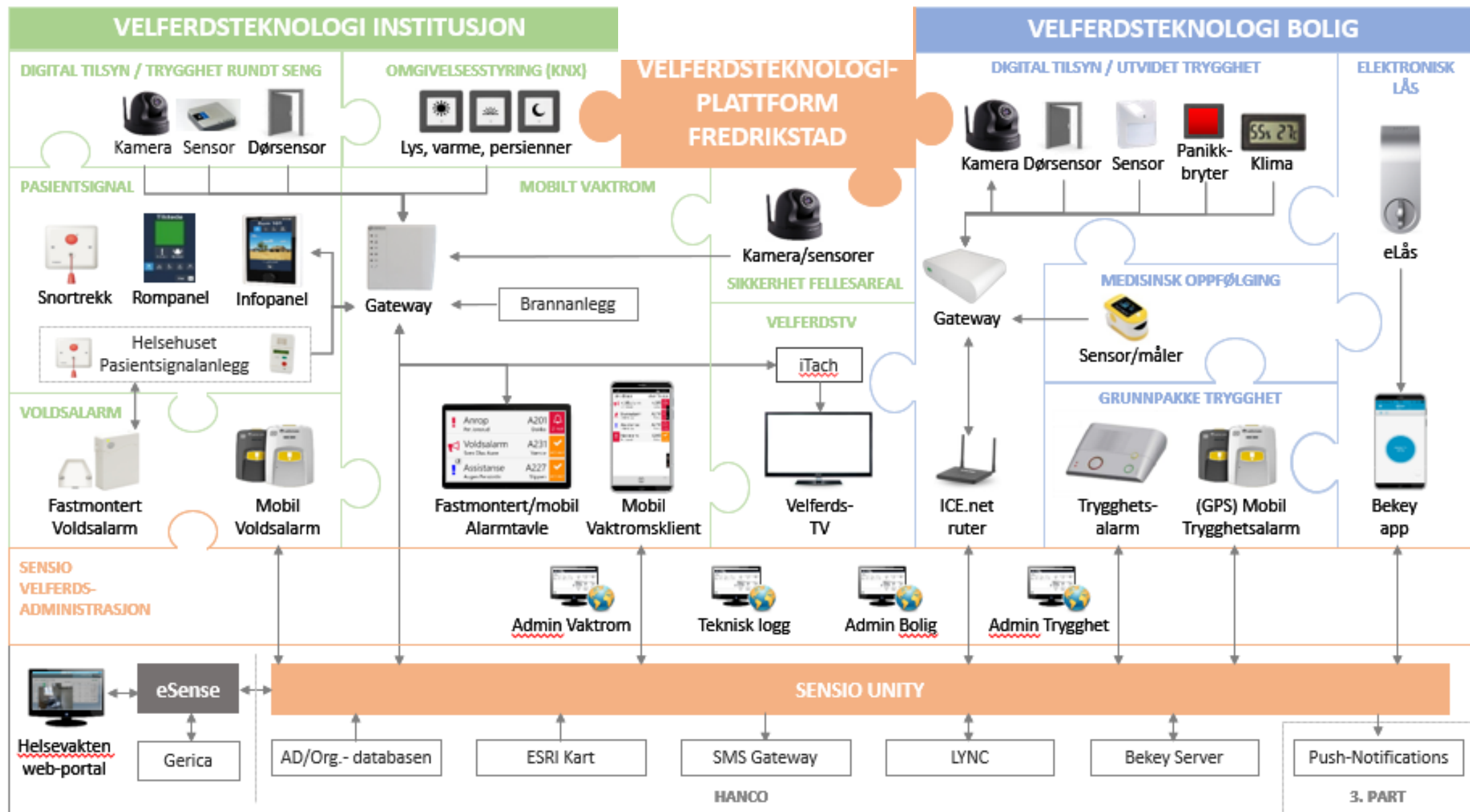

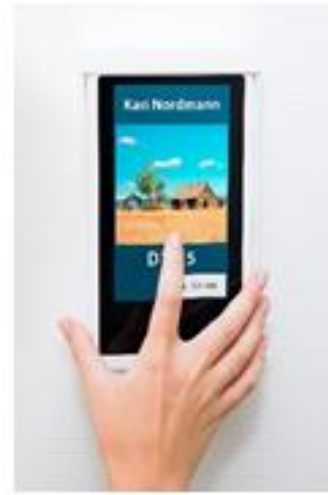

Responssentertjeneste, Helsevakten

Samarbeid om felles responssentertjeneste, Helsevakten.

Fredrikstad, Hvaler, Råde og Våler kommuner

Totalt ca 100.000 innbyggere

Totalt antall trygghetsalarmbrukere ca 1000



Helsevakten

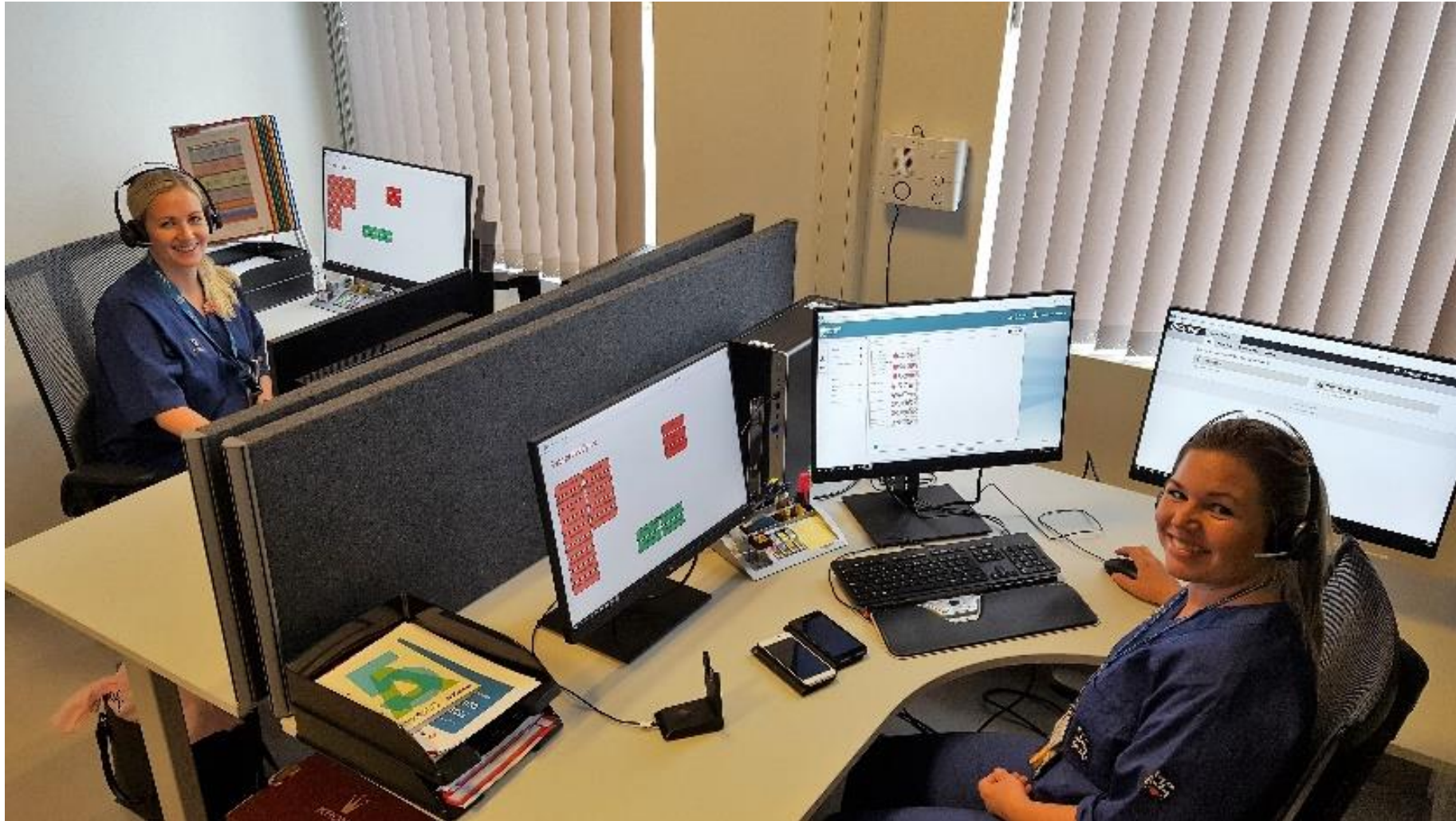

Systemskisse Helsevakt

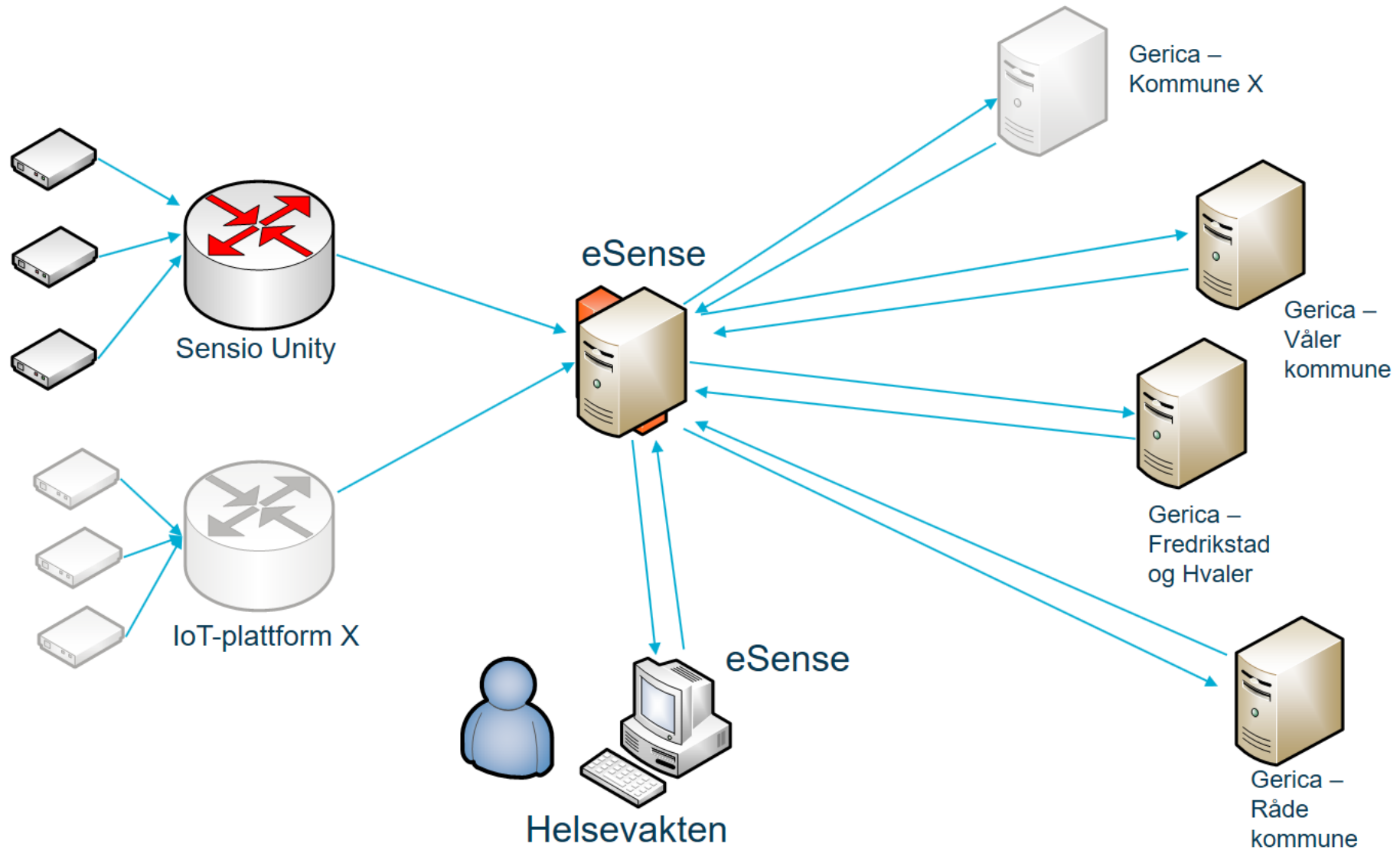

Oppfølging av alarmbruker



Én eSense flere Gerica

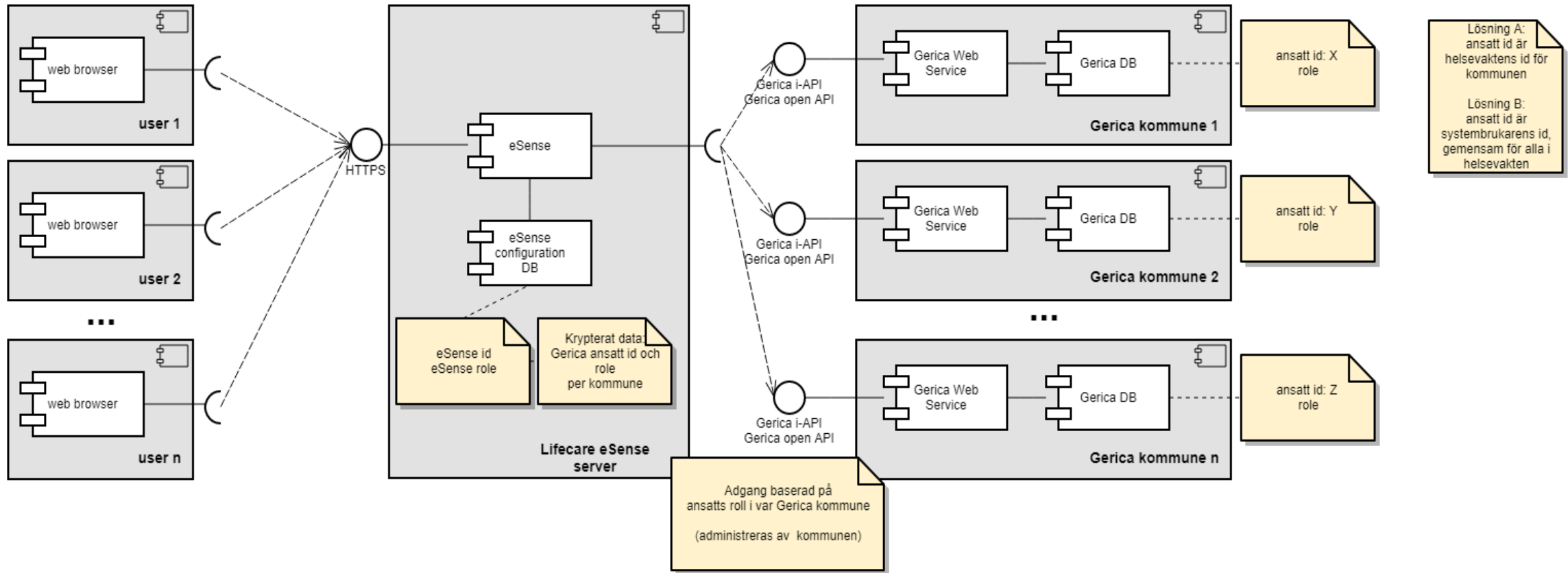

Oppfølging LMP

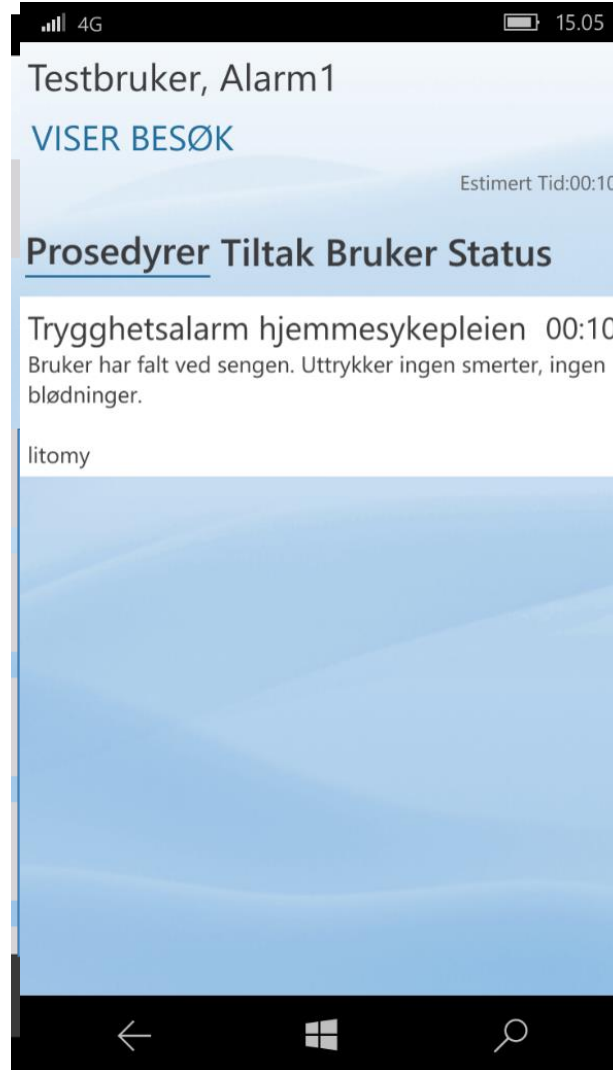
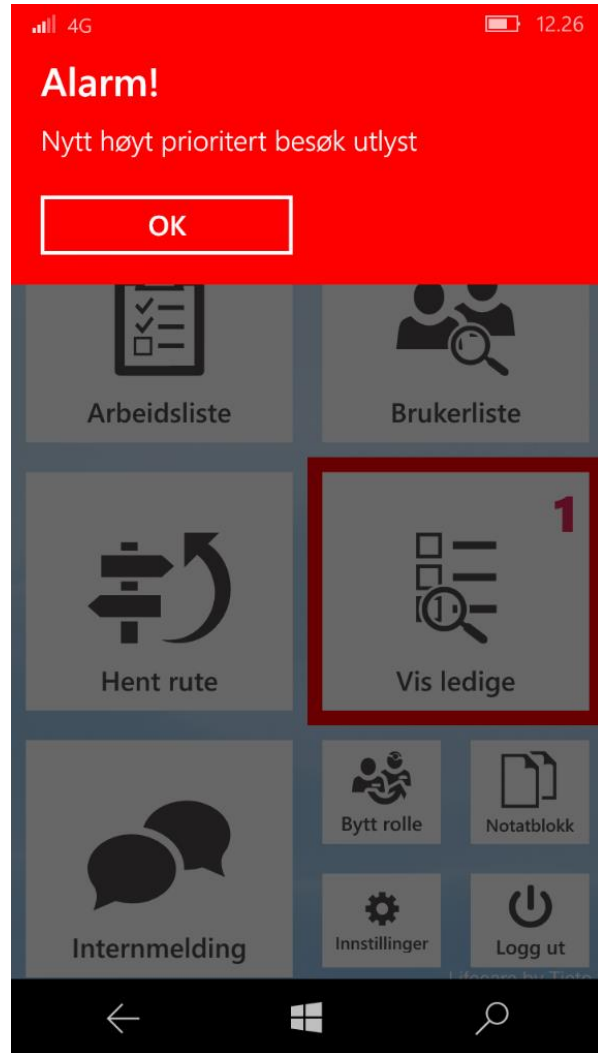

Digitalt tilsyn

lifecare
eSense

Danser, Line (Ikke rør)
13116900216, 45 år

Antall kritiske hendelser: 0

user2

Logg ut

Hendelser

Navn	Tid	Type hendelse	Action
Danser, Line (Ikke rør) Digitalt tilsyn utført	K14:05 16.01.15	Digitalt tilsyn	<input type="checkbox"/> +
Danser, Line (Ikke rør) Digitalt tilsyn utført	K14:05 16.01.15	Digitalt tilsyn	<input type="checkbox"/> +
Danser, Line (Ikke rør) Digitalt tilsyn utført	K14:05 16.01.15	Digitalt tilsyn	<input type="checkbox"/> +
Danser, Line (Ikke rør) Digitalt tilsyn initiert	K14:04 16.01.15	Digitalt tilsyn	<input type="checkbox"/> +
Danser, Line (Ikke rør) Digitalt tilsyn initiert	K14:04 16.01.15	Digitalt tilsyn	<input type="checkbox"/> +
Danser, Line (Ikke rør) Digitalt tilsyn initiert	K14:04 16.01.15	Digitalt tilsyn	<input type="checkbox"/> +
Danser, Line (Ikke rør) Digitalt tilsyn utført	K14:03 16.01.15	Digitalt tilsyn	<input type="checkbox"/> +
Danser, Line (Ikke rør)	K14:02 16.01.15	Digitalt tilsyn	<input type="checkbox"/> +

Tem: Udigitalt tilsyn utført.

Live feed

30 min	Digitalt tilsyn	Tem
	Danser, Line (Ikke rør)	
	Danser, Line (Ikke rør)	
	Danser, Line (Ikke rør)	
	Danser, Line (Ikke rør)	
	Danser, Line (Ikke rør)	
	Danser, Line (Ikke rør)	
	Danser, Line (Ikke rør)	
	Danser, Line (Ikke rør)	
	Danser, Line (Ikke rør)	
	Danser, Line (Ikke rør)	
	Danser, Line (Ikke rør)	
	Danser, Line (Ikke rør)	
	Danser, Line (Ikke rør)	
	Danser, Line (Ikke rør)	
	Danser, Line (Ikke rør)	
	Danser, Line (Ikke rør)	
	Danser, Line (Ikke rør)	
	Danser, Line (Ikke rør)	

2015-01-16 07:04:15

FI9826P



12

Bolig:

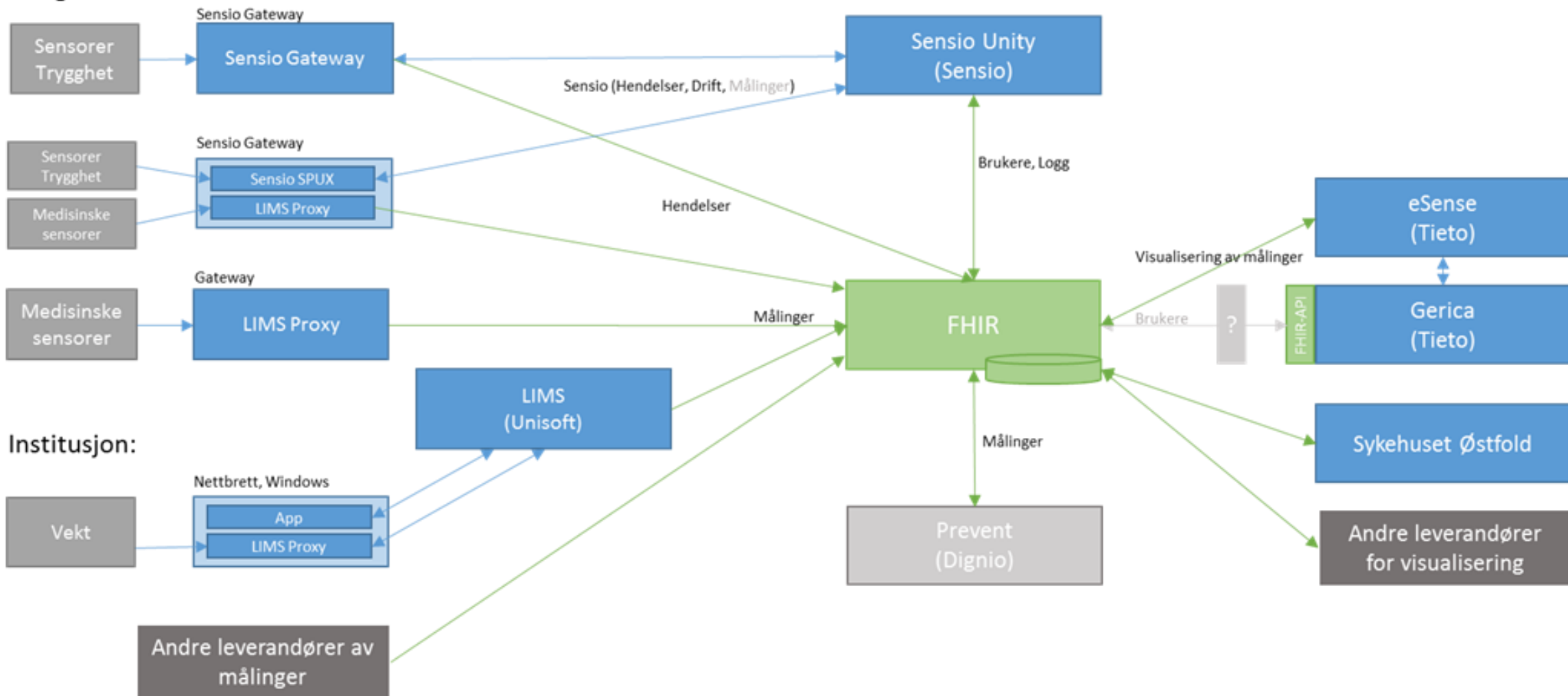

Velferdsteknologi og Smart City

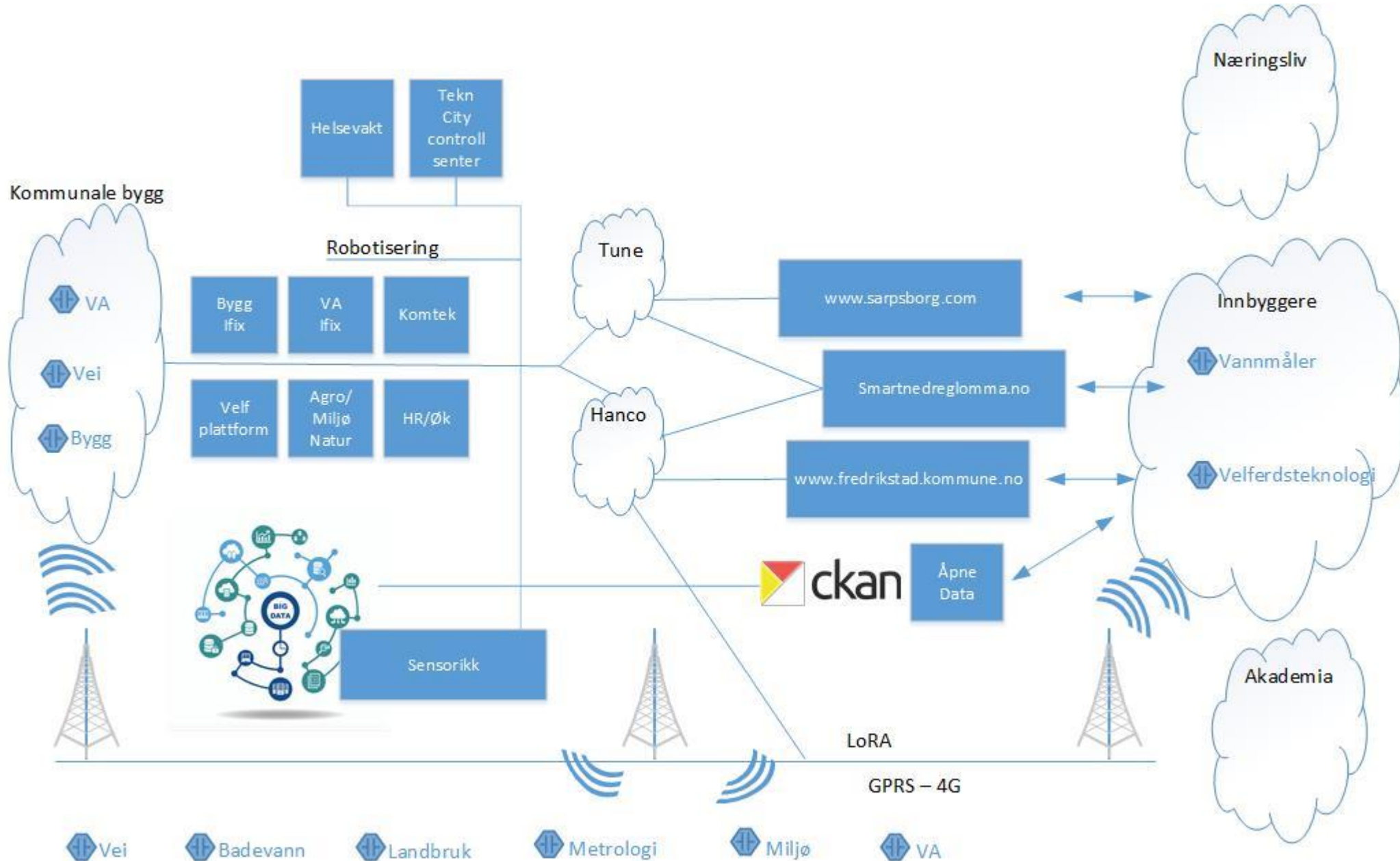

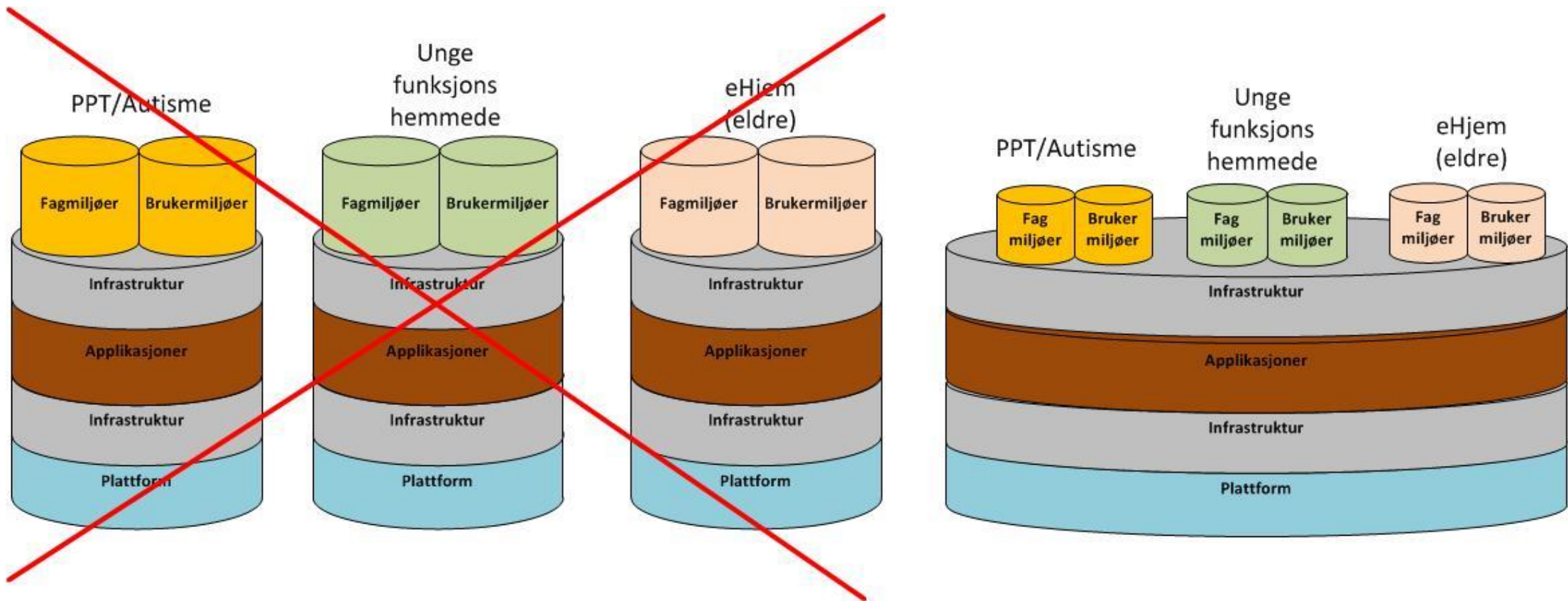

HELSEVAKTEN

Hovedmålsettingen for Helsevakten er å levere en helhetlig, serviceorientert og kvalitativt god tjeneste, med høy avklaringsgrad, som kommer brukerne og hjemmetjenestene til gode.

Helsevakten skal bidra til at innbyggerne får økt trygghet til å kunne bo lengre hjemme, ved å håndtere innkommende signaler fra ulike velferdsteknologiske løsninger i tett samarbeid med bruker og oppfølgende tjeneste i den enkelte kommune.

Ansatte ved Helsevakten skal besvare, vurdere, dokumentere og iverksette tiltak, der det er nødvendig, til oppfølgende tjeneste i hver enkelt kommune. Det legges opp til et tett og løpende samarbeid om tjenesten og oppfølging gjennom behandlingsskjeden

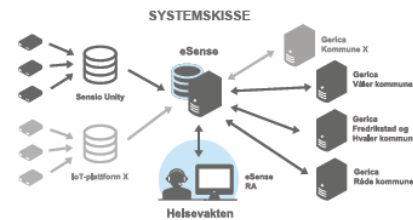

Utviklingsarbeid i samarbeid med leverandører

Tiltak per kommune



VÅLER

Endret arbeidsflyt i tildeling av tjenesten

Fokusert på tiltaksplaner for maksimal utnyttelse av «neste planlagte besøk av hj.spj» som vises på Helsevakten. Iverksetter GPS funksjonalitet



RÅDE

Satt velferdsteknologi på dagsorden. Arbeid med organisering av tjenesten.

Benytter to alternativer for mottak
1) Direkte til Helsevakten
2) Lokalt mottak med eskalering til Helsevakten



FREDRIKSTAD

Endret organisering av oppfølgende tjeneste, etablert Trygghetspatrulje.



HVALER

Fra privat aktør til kommunalt tilbud.

SAMTLIGE HAR I FELLESSKAP:

Kartlagt dagens arbeidsflyt. Verifisert krysningspunkter for tjenesten, og arbeidet frem nytt tjenesteforløp per kommune.

Fordeler med Helsevakten

GEVINSTREALISERING
Koordinering og ringetid
Kvalitet
Rekruttering/beholde personell
Kompetanseheving

Det er gjennomført nullpunktsmålning i samtlige kommuner:

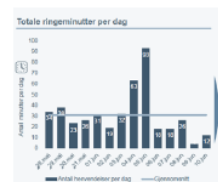

SAMARBEID
Samarbeidet mellom kommunene innebærer arena for kompetanseoverføring, tjenesteinnovasjon og gevinstrealisering

FELLES INNKJØPSAVTALER

ERFARINGSUTVEKSLING
Med Helsevakten vil kommunene dra veksler på hverandres erfaringer ved bruk av ulike velferdsteknologiske løsninger.

BEHOVSKARTLEGGING
Nå situasjonen og utfordringsbilde.

Mottak og oppfølging:

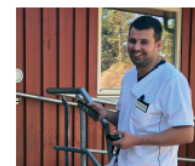

Takk for oppmerksomheten!

Ketil Johansen

kejo@fredrikstad.kommune.no



FREDRIKSTAD
KOMMUNE